

第21回中国ジュニアテニス選手権大会広島県予選

U18 男子シングルス

2003年6月28日・29日

びんご運動公園テニスコート

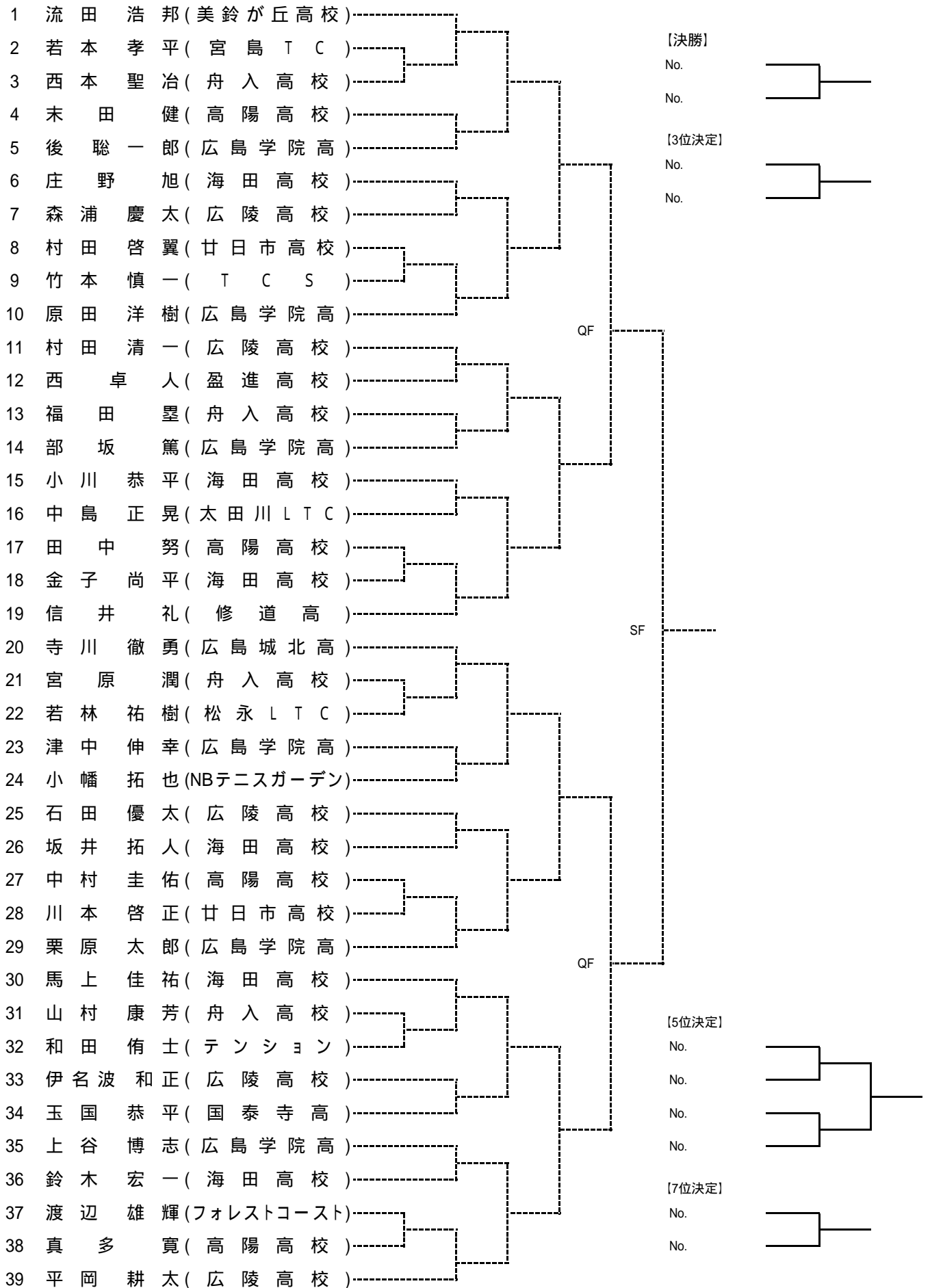

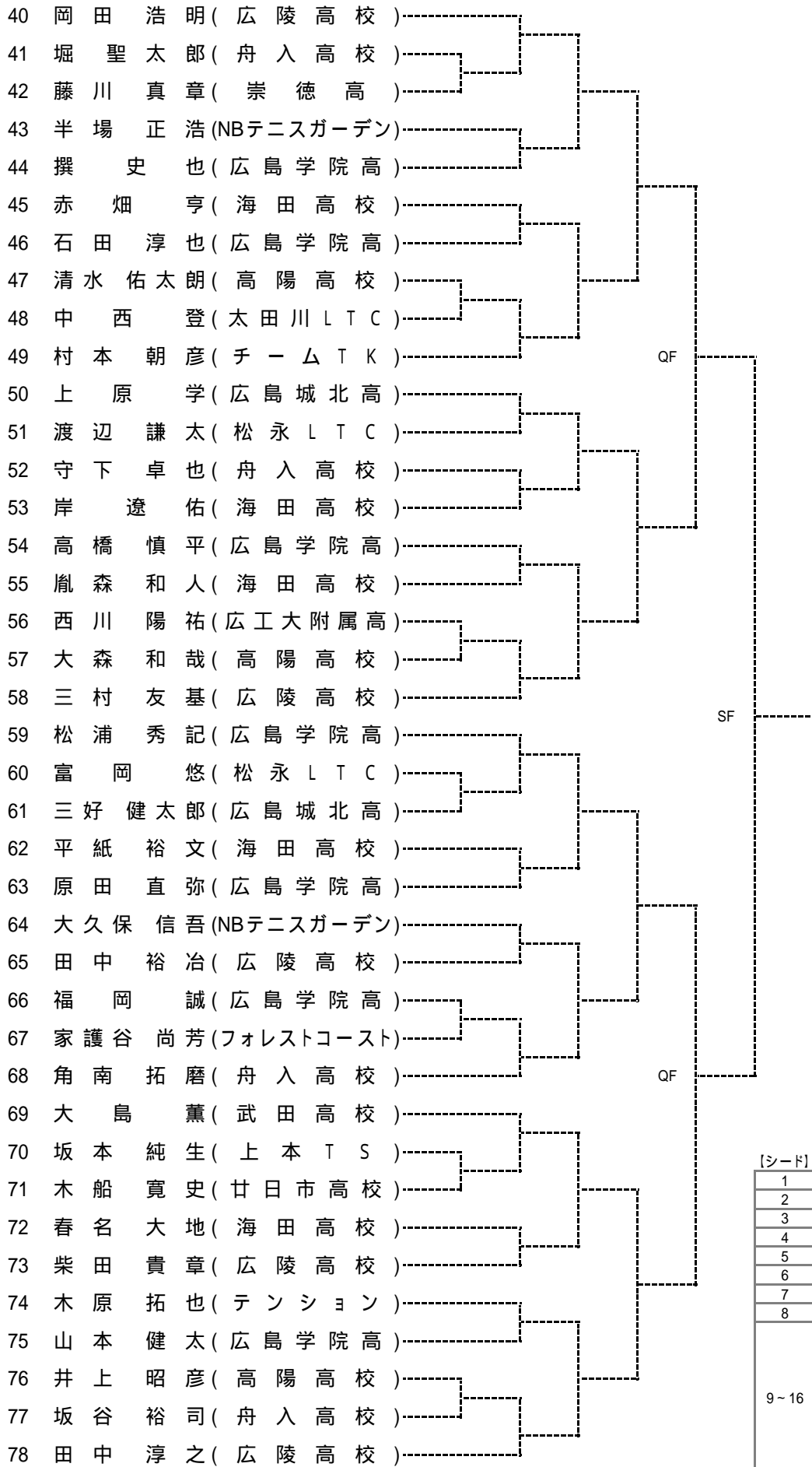

[シート]

| | |
|-------------|----------------|
| 1 | 流田 浩 邦(美鈴が丘高校) |
| 2 | 田中 淳 之(広陵高校) |
| 3 | 三村 友基(広陵高校) |
| 4 | 寺川 徹 勇(広島城北高) |
| 5 | 平岡 耕 太(広陵高校) |
| 6 | 岡田 浩明(広陵高校) |
| 7 | 松浦 秀記(広島学院高) |
| 8 | 信井 礼(修道高) |
| 9~16 | 馬 上 佳 祐(海田高校) |
| | 角南 拓磨(舟入高校) |
| | 村本 朝彦(チームTK) |
| | 上 原 学(広島城北高) |
| | 栗原 太郎(広島学院高) |
| | 村田 清 一(広陵高校) |
| | 原田 洋樹(広島学院高) |
| 大 島 薫(武田高校) | |

U18 男子 ダブルス

[3位決定]

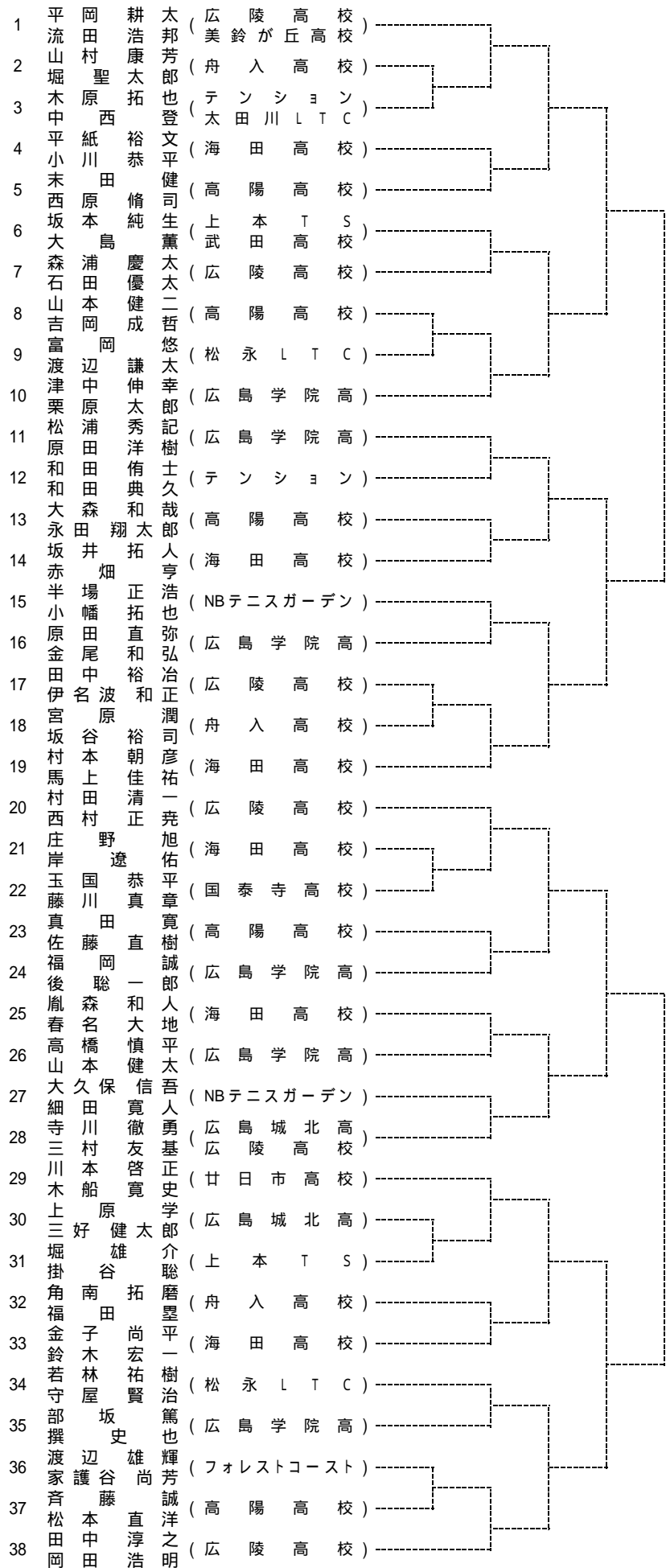

No.



No.

| シード | 選手名 | 所属名 |
|-----|-------|--------|
| 1 | 平岡 耕太 | 広陵高校 |
| | 流田 浩邦 | 美鈴が丘高校 |
| 2 | 田中 淳之 | 広陵高校 |
| | 岡田 浩明 | 広陵高校 |
| 3 | 寺川 徹勇 | 広島城北高 |
| | 三村 友基 | 広陵高校 |
| 4 | 松浦 秀記 | 広島学院高 |
| | 原田 洋樹 | 広島学院高 |
| 5 | 村本 朝彦 | 海田高校 |
| | 馬上 佳祐 | 海田高校 |
| 6 | 村田 清一 | 広陵高校 |
| | 西村 正堯 | 広陵高校 |
| 7 | 川本 啓正 | 廿日市高校 |
| | 木船 寛史 | 廿日市高校 |
| 8 | 津中 伸幸 | 広島学院高 |
| | 栗原 太郎 | 広島学院高 |

中国ジュニア 広島県予選 女子シングルス U18

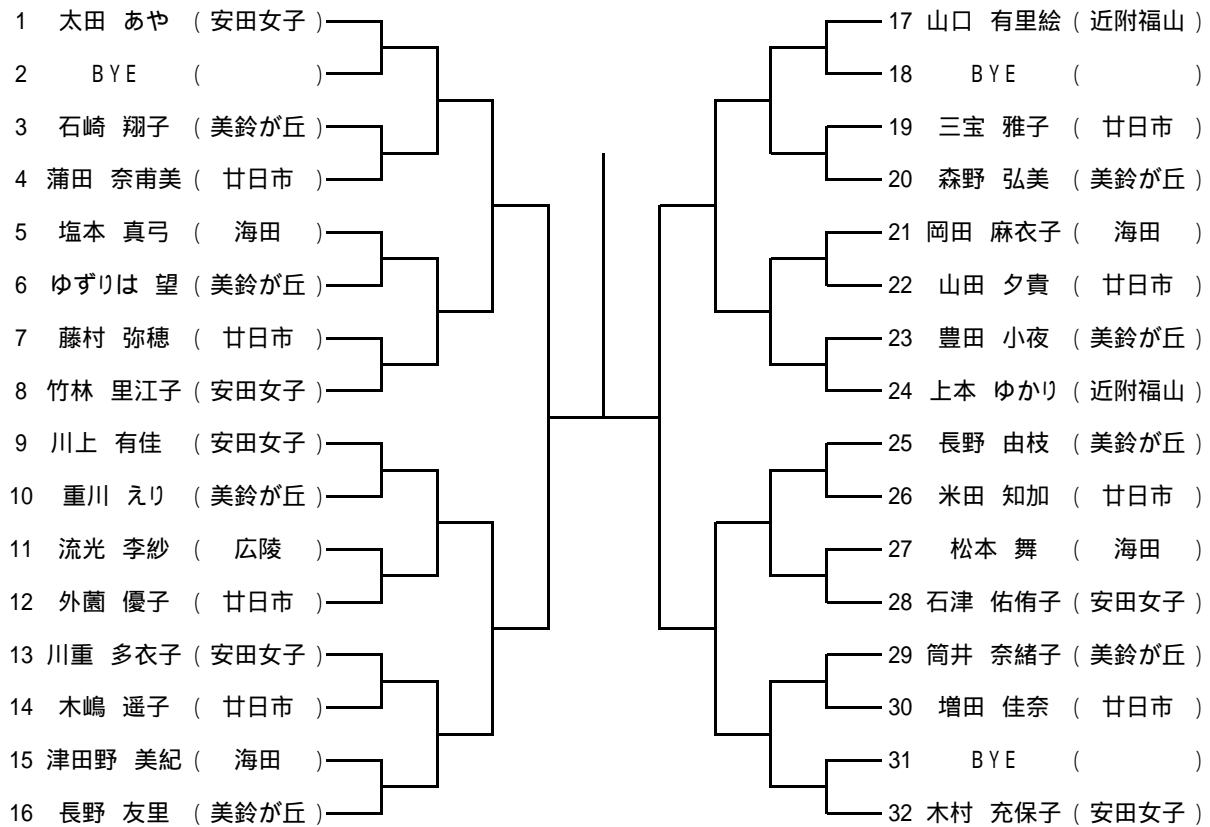

3・4位決定戦

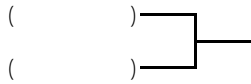

5・6位決定戦

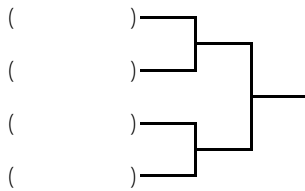

7・8位決定戦

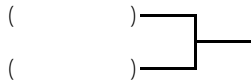

9・10位決定戦

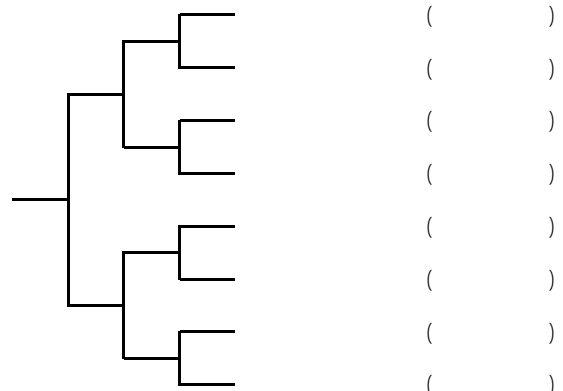

中国ジュニア選手権 広島県予選 男子 U16 シングルス Aブロック

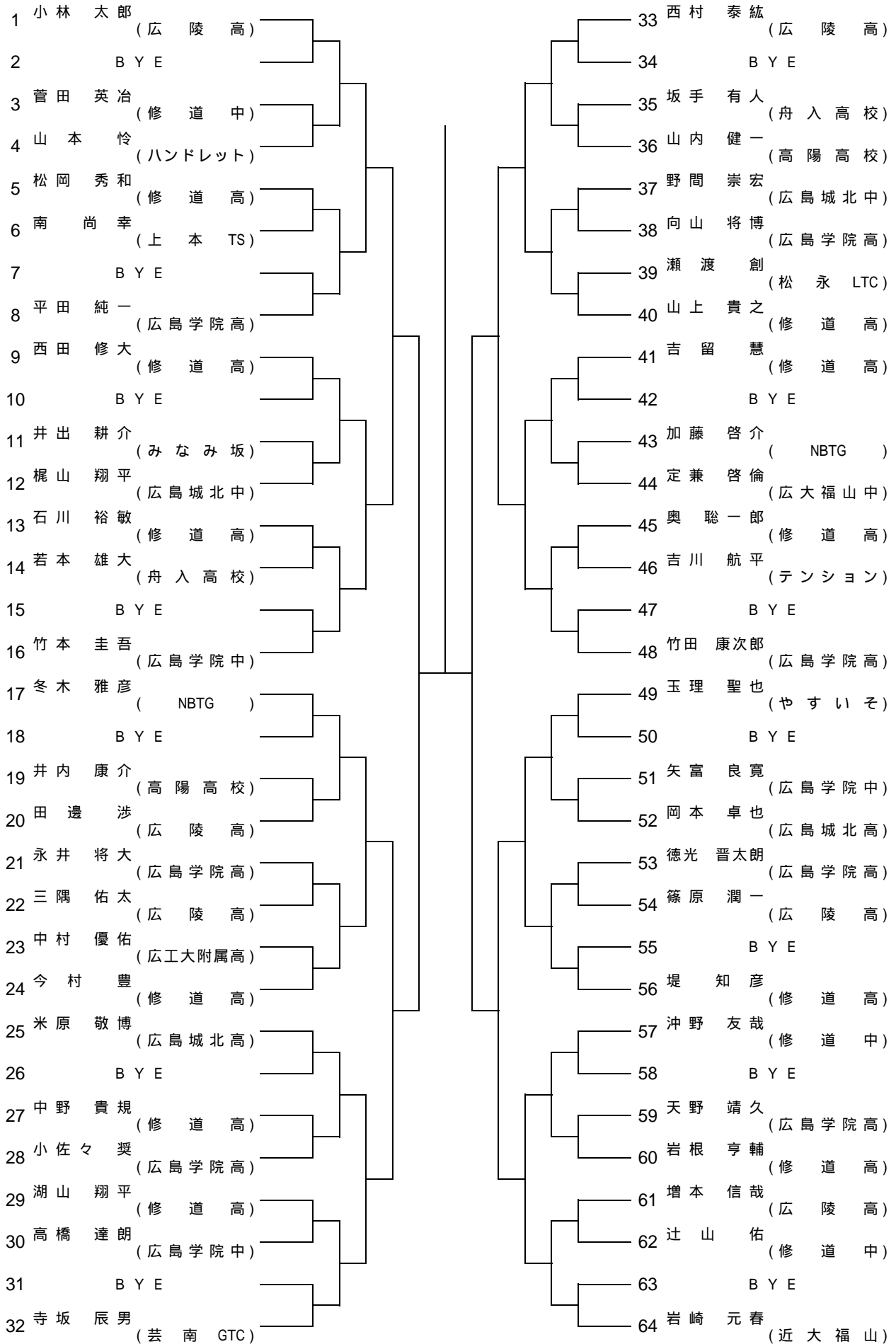

シード： 1 . 小林 4 . 岩崎 5 . 西村 8 . 寺坂 9 ~ 12 . 冬木、竹田 13 . 玉理 16 . 竹本

中国ジュニア選手権 広島県予選 男子 U16 シングルス Bブロック

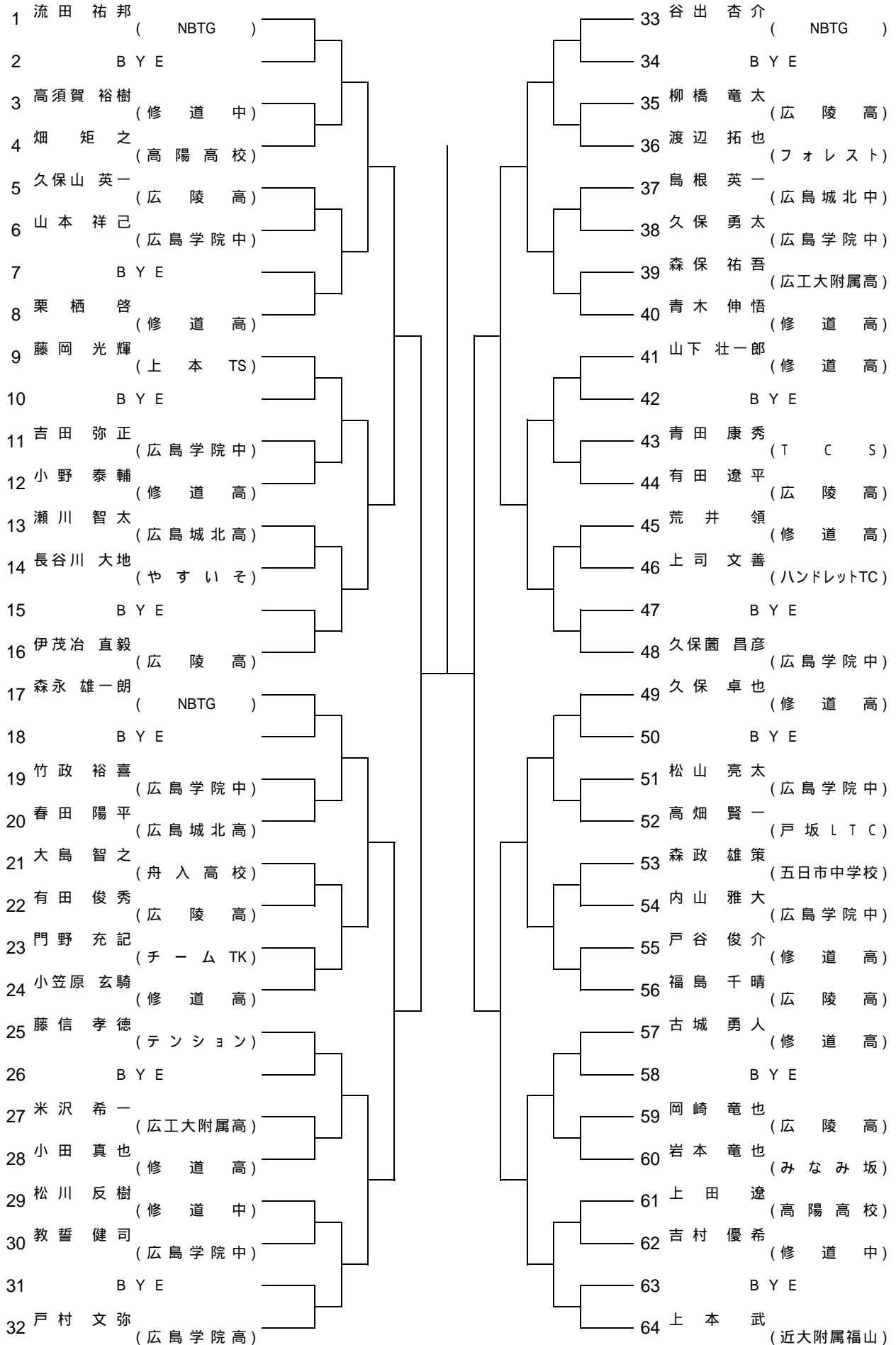

シード： 2 . 上本 3 . 流田 6 . 戸村 7 . 谷出 9 ~ 12 . 久保園、森永 14 . 井茂治 15 . 久保

中国ジュニア選手権 広島県予選 U16 男子ダブルス

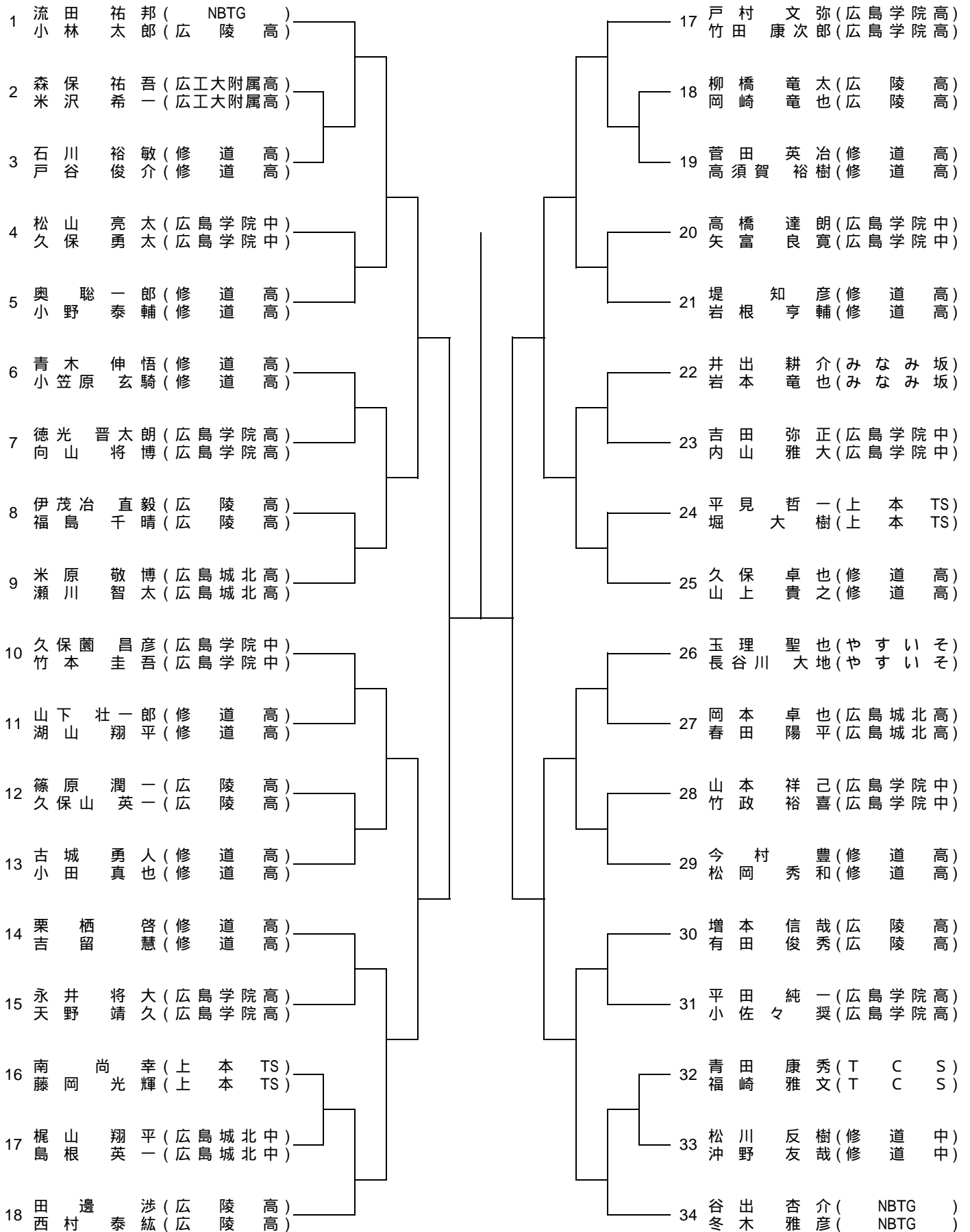

シード 1. 流田・小林 2. 谷出・冬木 3. 戸村・竹田 4. 田邊・西村 5. 久保蘭・竹本 6. 久保・山上 7. 玉理・長谷川 8. 米原・瀬川

中国ジュニア県予選 U16女子シングルス

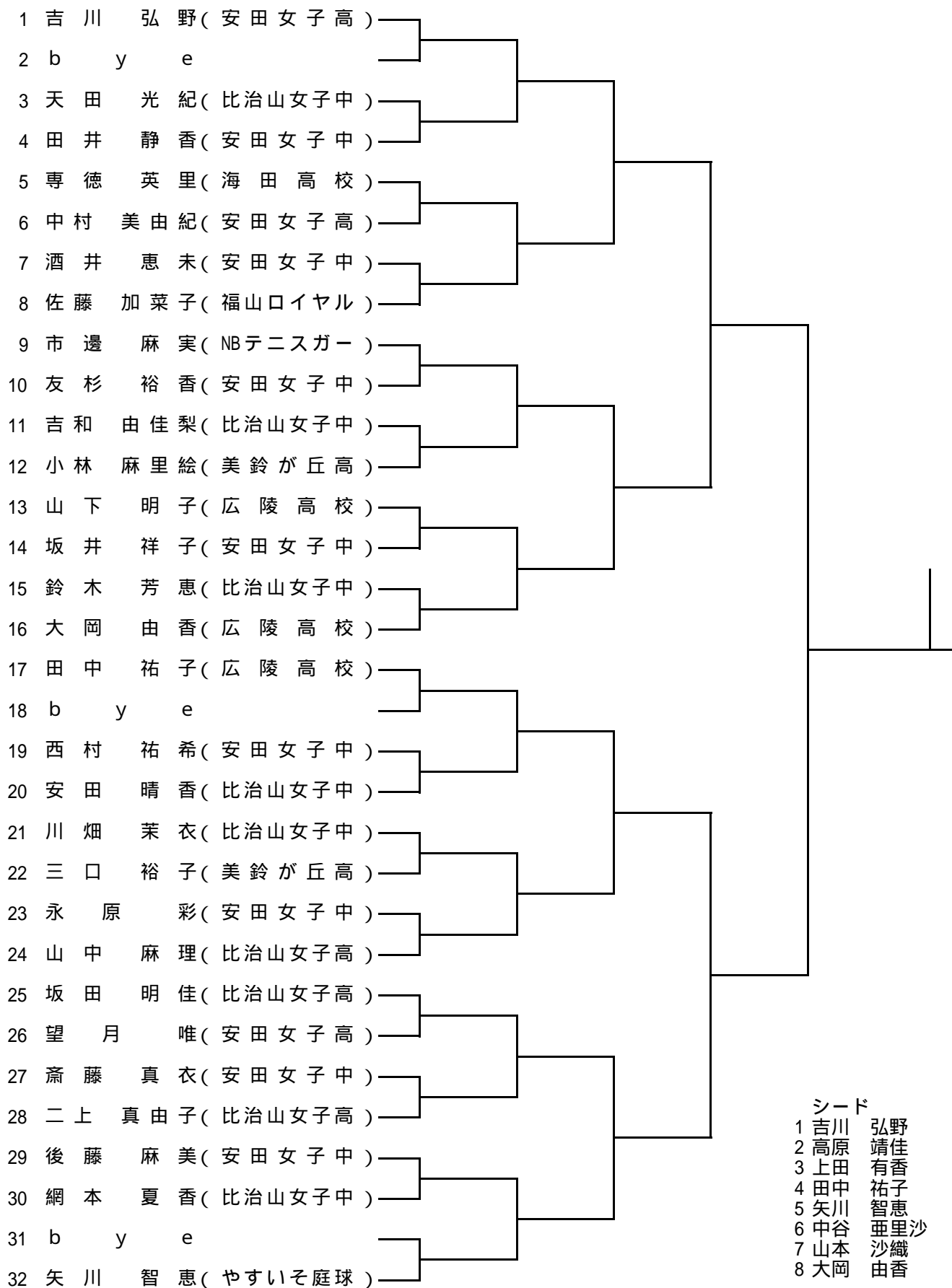

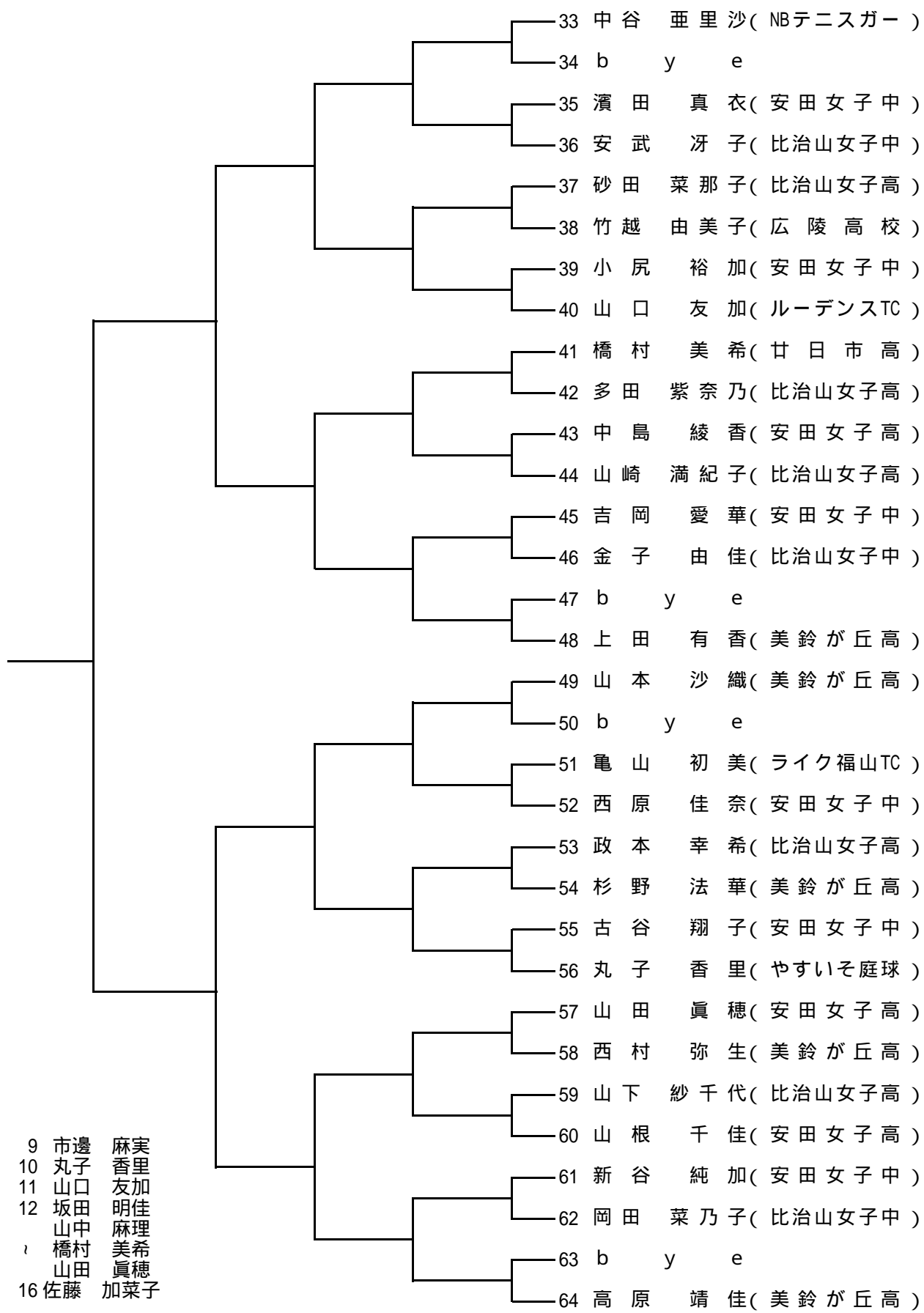

中国ジュニア県予選 U16女子ダブルス

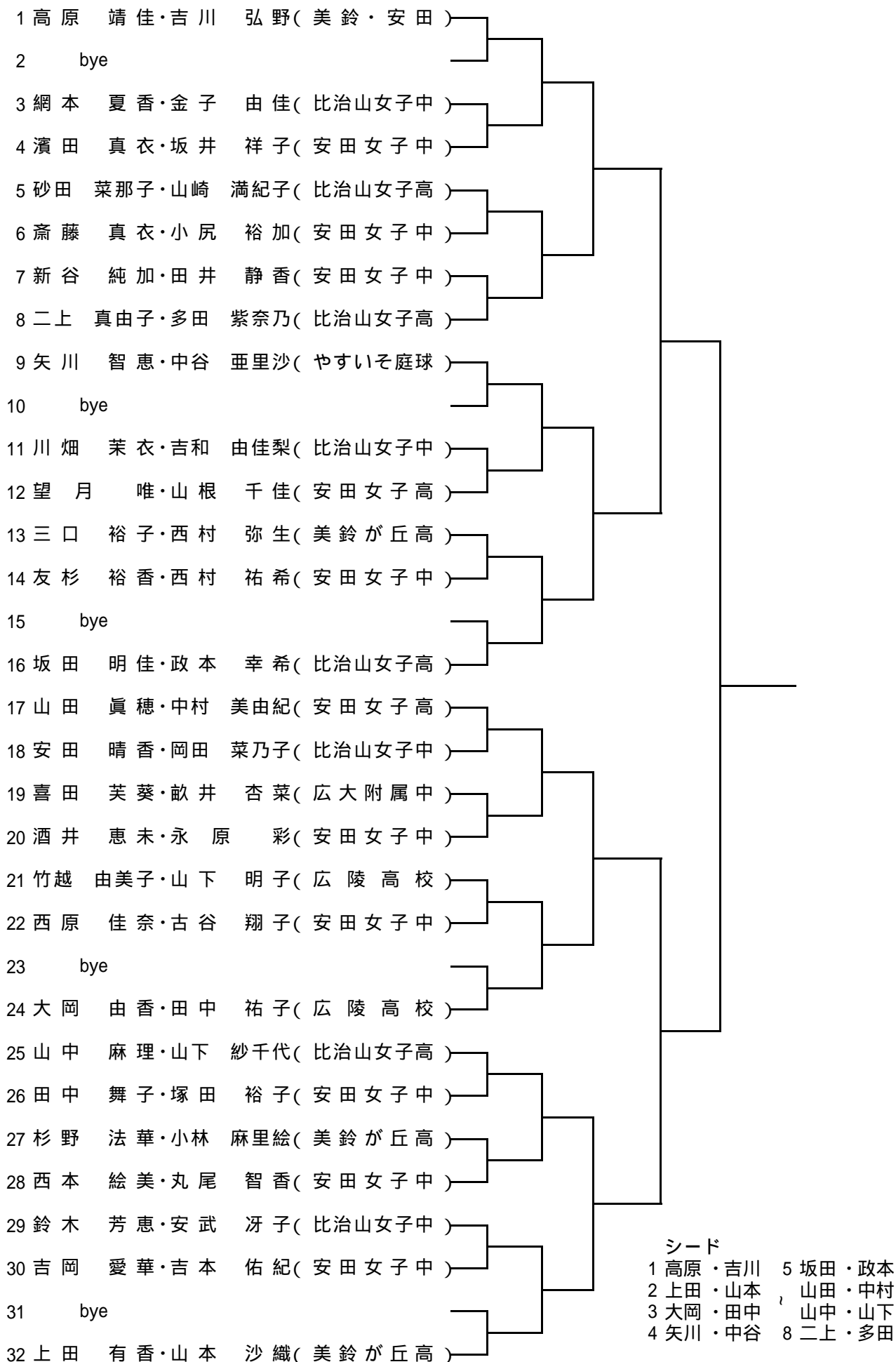

中国ジュニア 男子 ダブルス (14才以下)

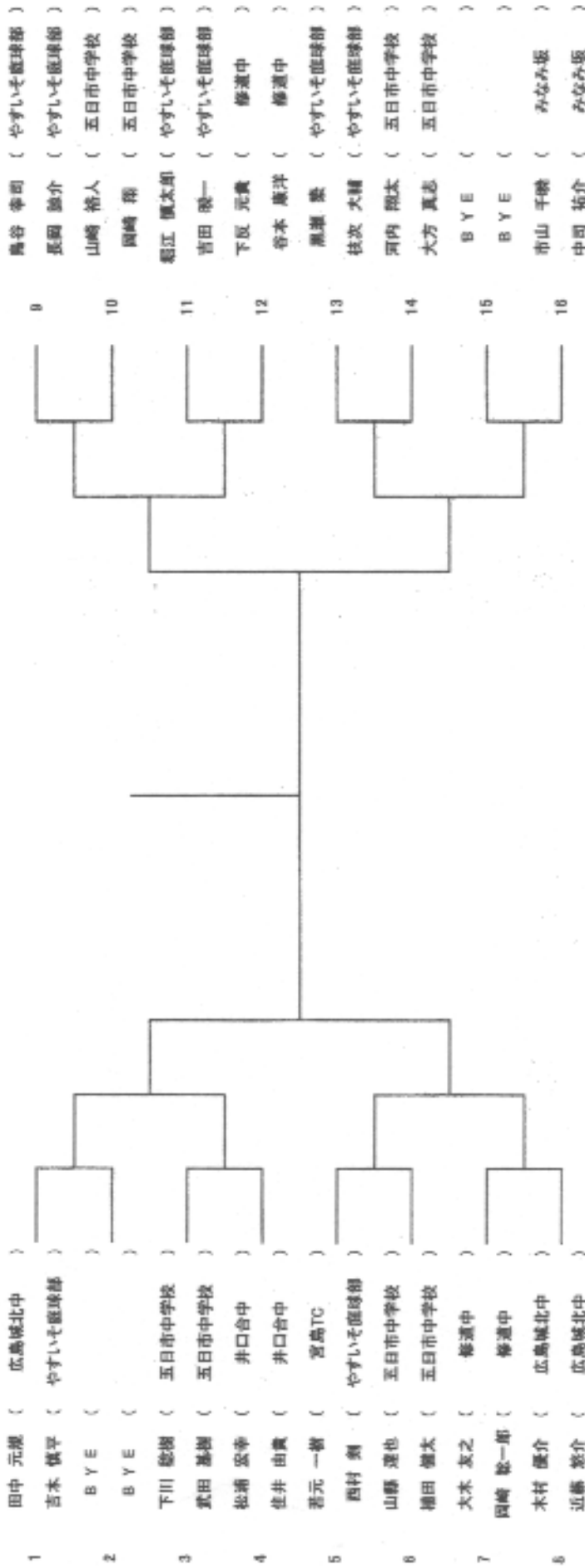

シード

- 1 田中 元規
- 2 吉木 慎平
- 3 市山 千晴
- 4 中岡 祐介
- 5 鳥谷 幸司
- 6 長岡 誠介
- 7 木村 優介
- 8 近藤 繁介
- 9 若元 一樹
- 10 西村 剣

中国ジュニア県予選 U14女子シングルス

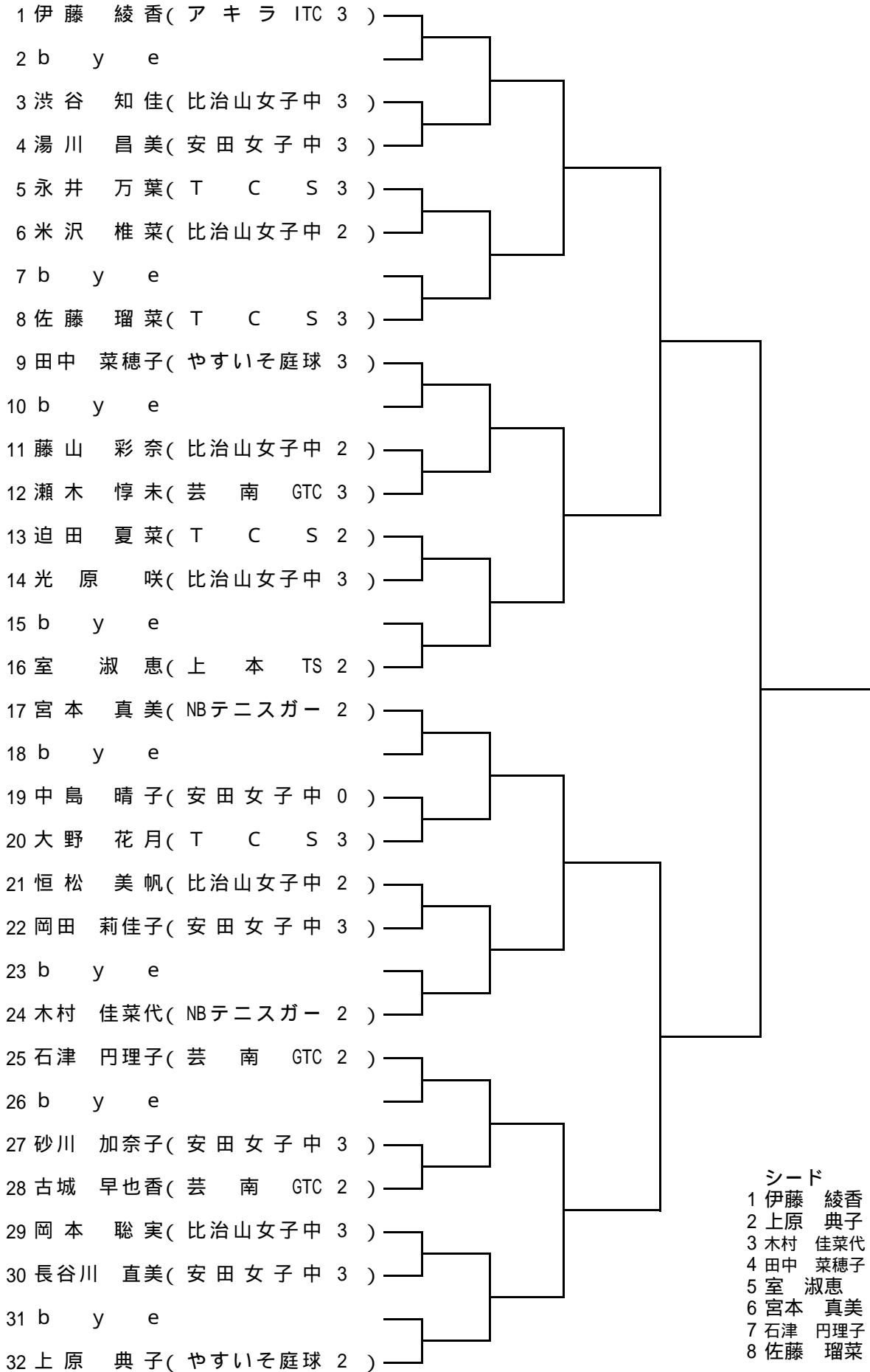

- シード
- 1 伊藤 綾香
 - 2 上原 典子
 - 3 木村 佳菜代
 - 4 田中 菜穂子
 - 5 室 淑恵
 - 6 宮本 真美
 - 7 石津 円理子
 - 8 佐藤 瑠菜

中国ジュニア県予選 U14女子ダブルス

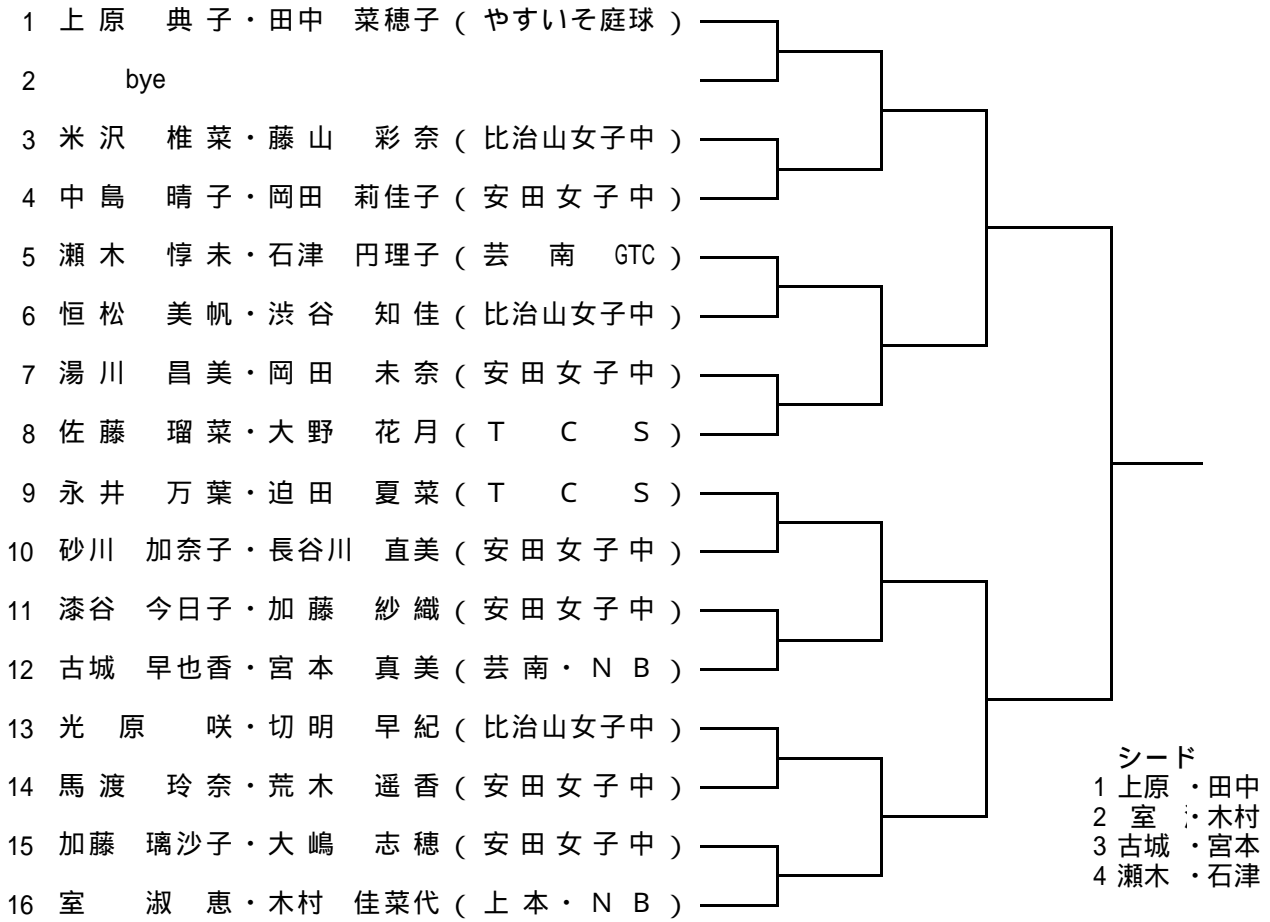

中国ジュニア県予選U12男子ダブルス

| | | | |
|---|-------|---------------|--|
| 1 | 田鍋 佑輔 | (やすいそ庭球部) | |
| | 井上 哲平 | (NBテニスガーデン) | |
| 2 | 青田 崇正 | (TCS) | |
| | 土澤 稔 | (TCS) | |
| 3 | 平島 和晶 | (やすいそ庭球部) | |
| | 栗原 和也 | (やすいそ庭球部) | |
| 4 | 大矢 陸斗 | (やすいそ庭球部) | |
| | 川井 清一 | (やすいそ庭球部) | |
| 5 | 田鍋 光平 | (やすいそ庭球部) | |
| | 藤田 裕也 | (五日市TC) | |

第1シード 田鍋 佑輔
井上 哲平

3位決定戦

中国ジュニア県予選U12女子ダブルス

| | | | |
|---|---------|---------------|--|
| 1 | 中谷 侑花 | (NBテニスガーデン) | |
| | 山下 萌子 | (NBテニスガーデン) | |
| 2 | 大田 紗代美 | (芸南GTC) | |
| | 梶 杏奈 | (芸南GTC) | |
| 3 | 田中 ゆか | (やすいそ庭球部) | |
| | 平岩 蘭 | (やすいそ庭球部) | |
| 4 | 部谷 有紗 | (西条LTC) | |
| | 立原 美彩 | (NBテニスガーデン) | |
| 5 | 村上 紗綾 | (松永LTC) | |
| | 山内 美里 | (上本TS) | |
| 6 | 佐村河内 麻子 | (やすいそ庭球部) | |
| | 梶山 五月 | (やすいそ庭球部) | |
| 7 | 西本 恵 | (やすいそ庭球部) | |
| | 二宮 真琴 | (NBテニスガーデン) | |
| 8 | 高野 こころ | (やすいそ庭球部) | |
| | 宮本 優美 | (NBテニスガーデン) | |
| 9 | 佐藤 楓 | (NBテニスガーデン) | |
| | 名越 円香 | (NBテニスガーデン) | |

第1シード 中谷 侑花
山下 萌子

第2シード 佐藤 楓
名越 円香

3位決定戦

中国ジュニア県予選U12男子シングルス

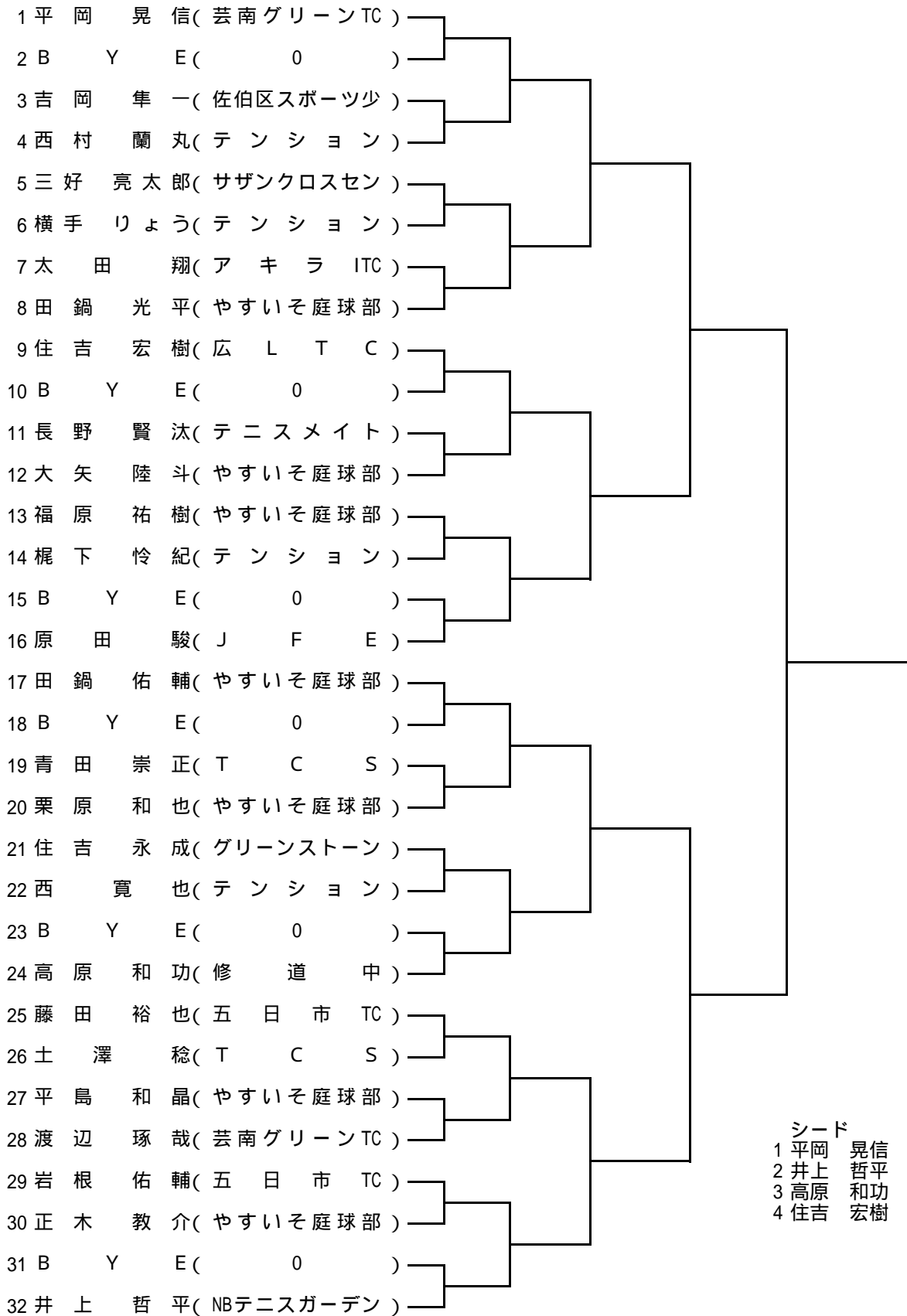

シード
 1 平岡 晃信
 2 井上 哲平
 3 高原 和功
 4 住吉 宏樹

3位決定戦

5 - 8位決定戦

中国ジュニア県予選U12女子シングルス

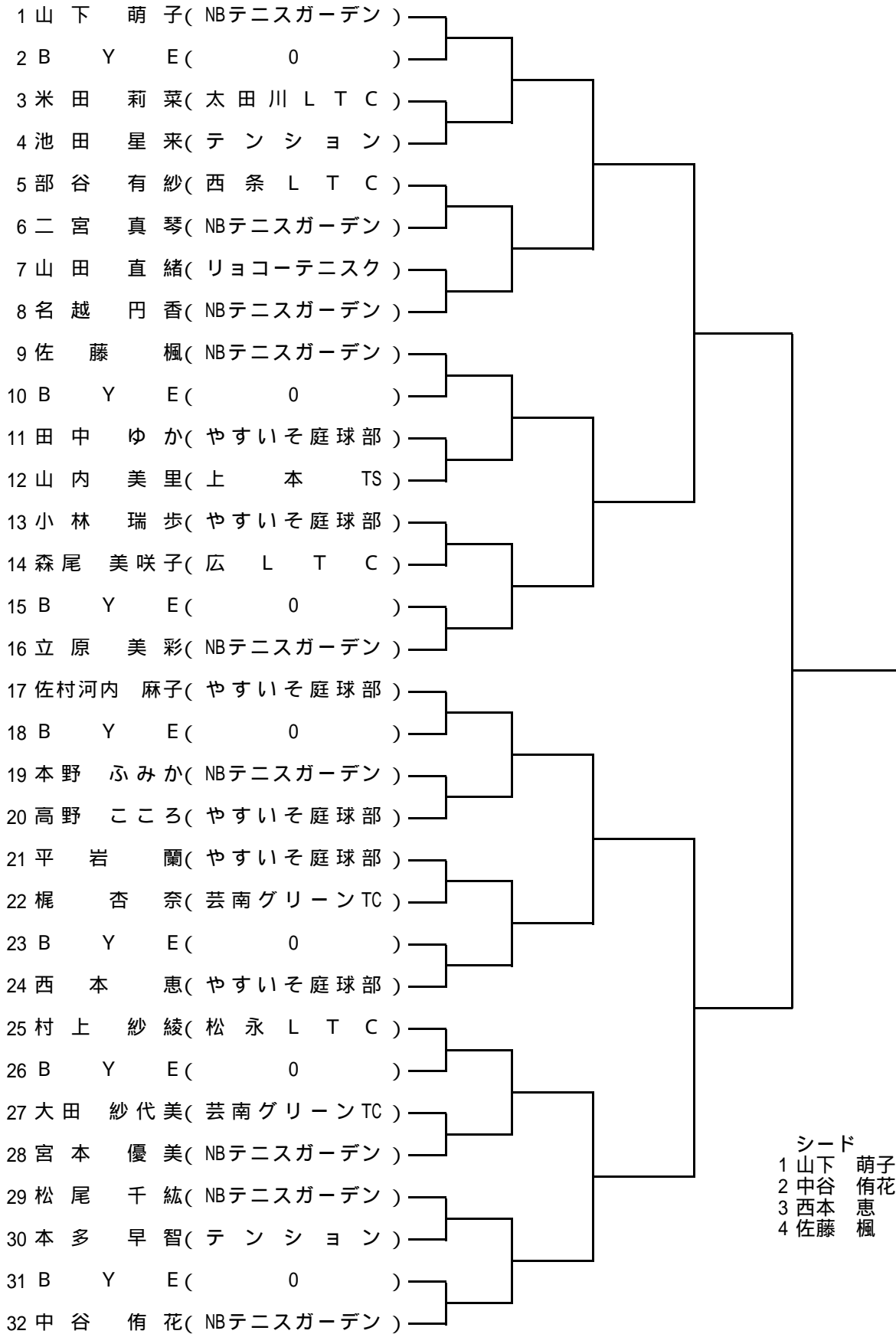

- シード
- 1 山下 萌子
 - 2 中谷 侑花
 - 3 西本 恵
 - 4 佐藤 楓

3位決定戦

5 - 10 決定戦